

積み重ねもできる パタパタラック2段

取扱い・組み立て説明書 **NSR2-1460**

この度は、当製品をお買い上げいただき誠にありがとうございます。
使用前に、この説明書を最後までお読みのうえ正しい使い方でご愛用ください。この説明書は組み立て後も捨てずに、大切に保管しておいてください。

品質表示

- 外形寸法(約) 1段:幅600×奥行280×高さ710(mm)
2段:幅600×奥行280×高さ1410(mm)
- 構造部材 フレーム:金属(スチール)
- 甲板の表面材 合成樹脂化粧繊維板(塩化ビニル樹脂)
- 表面加工 フレーム:エポキシ樹脂塗装

MADE IN CHINA

【完成図】

組み立ての際、参考にしてください。

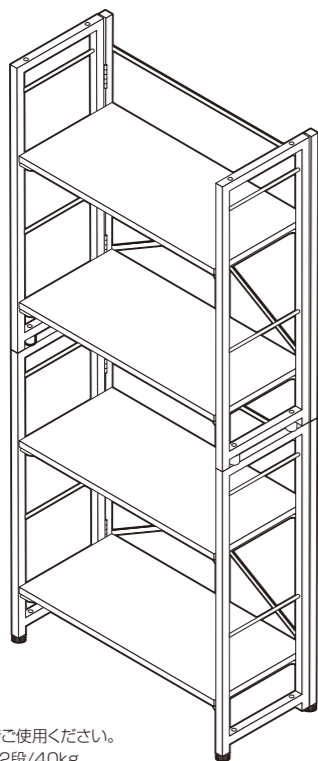

- 下記の耐荷重の範囲内でご使用ください。
全体耐荷重:1段/20kg、2段/40kg
棚板:各10kg
- 本製品は一般家庭用の収納家具です。
- 高温多湿ではない室内で水平な床面に設置してください。
- 過度に重いものを載せないようご注意ください。

部品明細

■組み立てる前に部品が揃っている事をご確認ください。

(A)本体 	(B)キャップ <p style="text-align: right;">16</p>
	(C)接続用ボルト <p style="text-align: right;">4</p>
(D)六角レンチ <p style="text-align: right;">2</p>	(E)スパナ <p style="text-align: right;">1</p>

組み立て順序

■電動ドライバーはご使用にならないでください。

1 左右フレームを開いてロックをはずします。

(A)本体

上・下棚のロックを解除してください。

X2

⚠ 本体や床に傷が付かないように、あて布等を敷いてから組み立ててください。

2 棚を倒して左右フレームにしっかりと固定します。

ロックされている事を確認してください。

X2

⚠ 上・下段ともに同じ様に固定してください。

組み立て順序

■電動ドライバーはご使用にならないでください。

3 上部の棚にキャップを取り付けます。

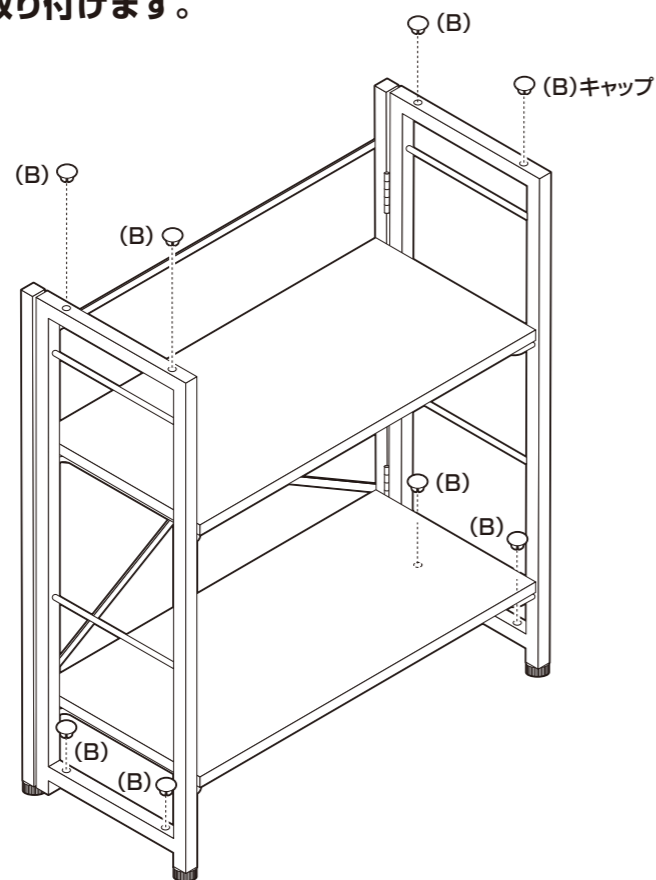

X2

4 緩みがない事を確認して完成です。

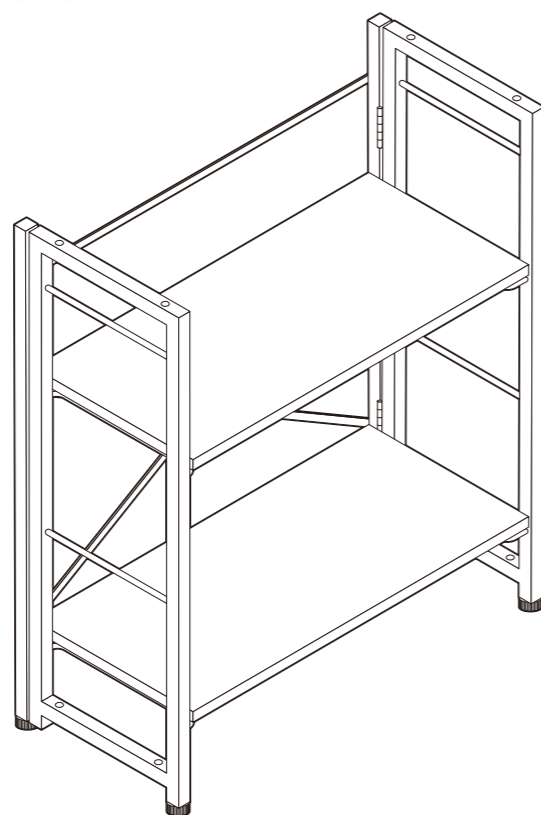

X2

2台重ねてのご使用が可能です

! 下段のキャップとアジャスターは
予め外しておいてください。

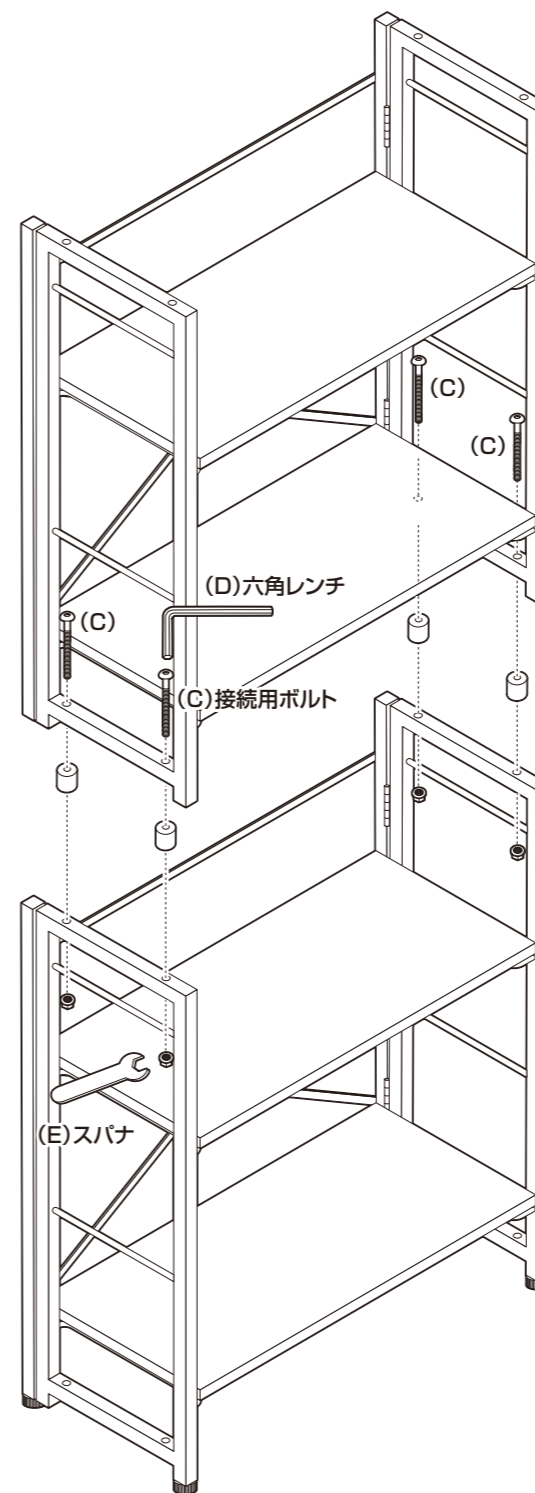
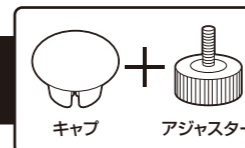

完成

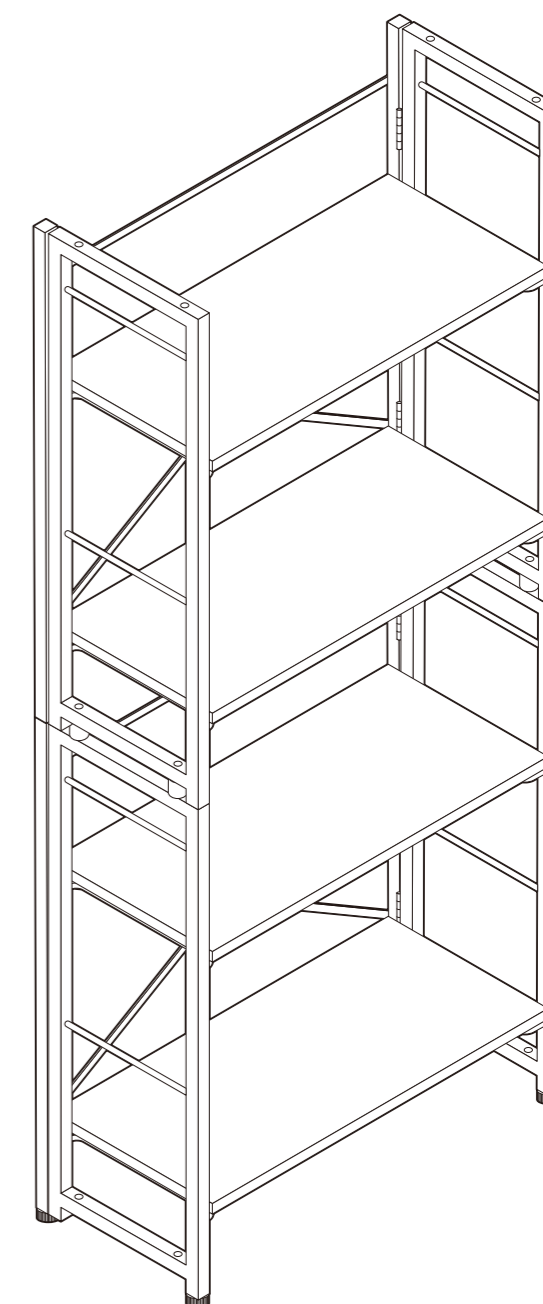

危険



家庭用ですので
業務用に使用し
ないでください



本来の用途以外
の使い方はしな
いでください

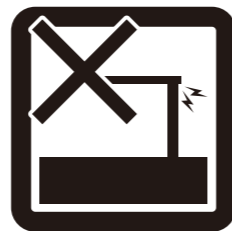

異常が生じたま
ま使用しない
でください

警告



踏み台代わり
に使用しないで
ください



偏った荷重や過
度な荷重は掛け
ないでください



物品をのせたま
ま移動を行わな
いでください



製品にぶら下が
ったりしないで
ください



熱い鍋やヤカン
等を置かない
でください



直射日光や高温
多湿な場所に設
置しないでくだ
さい



ストーブ等の火
気の近くには設
置しないでくだ
さい



分解・改造はし
ないでください

注意

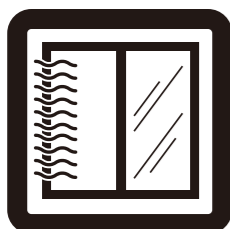

開梱の際は換気
に十分注意して
ください



各部の組み立て
がきっちりな
されている事
をご確認の上
でご利用くだ
さい



ロック機能が
ある製品はし
っかりとロッ
クしてください



回転部や可動部
の指はさみ等
に注意してく
ださい



お子様が乗っ
たり、押したり
、遊んだりし
ないように注
意してくだ
さい



水平な場所に
設置してくだ
さい

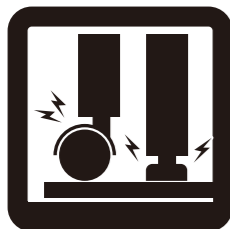

床の材質によ
っては接地面
が傷ついたり
、変色するこ
とがあります
。敷物などで
床面を保護す
ることをおす
めします。

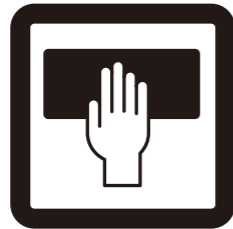

お手入れには
かたく絞った
タオル等をお
使いください



水気のある
ものをこぼ
したらすぐ
に拭き取っ
てください

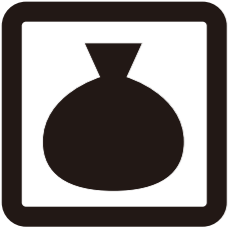

廃棄する際は
居住地域の
処理法に従
ってください



本組立説明書
を許可無く
転載するこ
とは禁止し
ております



お客様のお
取り扱いの
不注意によ
る破損等の
補償はいた
し兼ねます

取扱い・組み立て説明書は大切に保管してください

この度は、弊社商品をお買い上げいただき誠にありがとうございます。

1. 製品購入後すみやかに、部品・部材を確認してください。不足及び不具合があった場合は、部品・部材の発送、不具合品の交換対応させていただきます。
2. 以下に該当する場合には、1の適用はできませんので予めご了承ください。
 - (1)取扱い・組み立て説明書、製品ラベルなどの記載に反するお取り扱いによる故障または損傷。
 - (2)ご購入後の設置場所の移動やご使用中における落下・衝撃などに起因する故障または損傷。
 - (3)保管上の不備及び手入れの不備による故障または損傷。
 - (4)一般家庭以外での使用（業務用での長時間使用等）による故障または損傷。
 - (5)ご使用上の誤りあるいは不当な改造や修理に起因する故障または損傷。
 - (6)ご使用の経年による消耗品の損傷。
 - (7)火災・地震・落雷その他天変地異あるいは外部要因の異常に起因する故障または損傷。
 - (8)オークションなどの個人間売買を含む中古販売による製品。

当製品につきましてご不明な点がございましたら右記までご連絡ください。

消費者窓口 フリーダイヤル **0120-069-060**

■AM9:00~PM5:30 土日・祝除く
発売元:株式会社 山善 家庭機器事業部

※故障及びお問い合わせは、お買い求められました販売店までお申し付けください。
※商品の仕様は予告なく変更する事があります。