

# ベルトパーティション用案内板 A5/A4

## 取扱い・組み立て説明書 IBP-IBA5・A4

この度は、当製品をお買い上げいただき誠にありがとうございます。  
使用前に、この説明書を最後までお読みのうえ正しい使い方で未永  
くご愛用ください。この説明書は組み立て後も捨てずに、大切に保  
管しておいてください。

### 品質表示

- 外形寸法(約) IBP-IBA5: 幅 15(最小 15~最大 21)×奥行き 7×  
高さ 29.5(最小 29.5~最大 35.5)(cm)  
IBP-IBA4: 幅 21(最小 21~最大 30)×奥行き 7×  
高さ 35.5(最小 35.5~最大 44.5)(cm)
- 構造部材 アクリル板/アクリル  
サインホルダー/ST: 金属(ステンレス)  
BK: 金属(スチール)
- 表面加工 サインホルダー/BK: エポキシ樹脂塗装

MADE IN CHINA

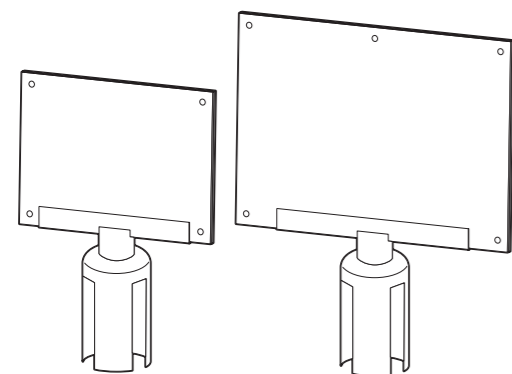

**【完成図】**  
組み立ての際、参考に  
してください。

■高温多湿でない室内で、床が水平な場所に設置して下さい。

## 部品明細

■組み立てる前に部品が揃っている事をご確認ください。

<p>(A) サインホルダー</p> <p>ネジ穴のある方が裏側です。</p> <p style="text-align: right;"><b>1</b></p>	<p>(B) 固定ネジ</p> <p style="text-align: right;"><b>2</b></p>
<p>(C) アクリル板(マグネット付き)</p> <p>マグネット</p> <p>(A5サイズ)      (A4サイズ)</p> <p><b>IBP-IBA5 2枚1セット</b> <b>IBP-IBA4 2枚1セット</b></p> <p style="text-align: right;"><b>1</b></p>	<p>(D) 保護フィルム剥がし用テープ</p> <p style="text-align: right;"><b>1</b></p>

## 組み立て順序

### 1 アクリル板に用紙を挟みます。

#### A4サイズの例

#### アクリル板の保護フィルムを剥がしてから取り付ける

#### (D) 保護フィルム剥がし用テープ

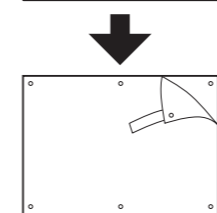
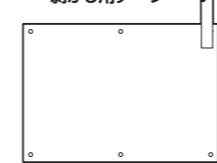

保護フィルム剥がし用テープを角に貼り付けゆっくり剥がします。

**表裏両面剥がしてください。**

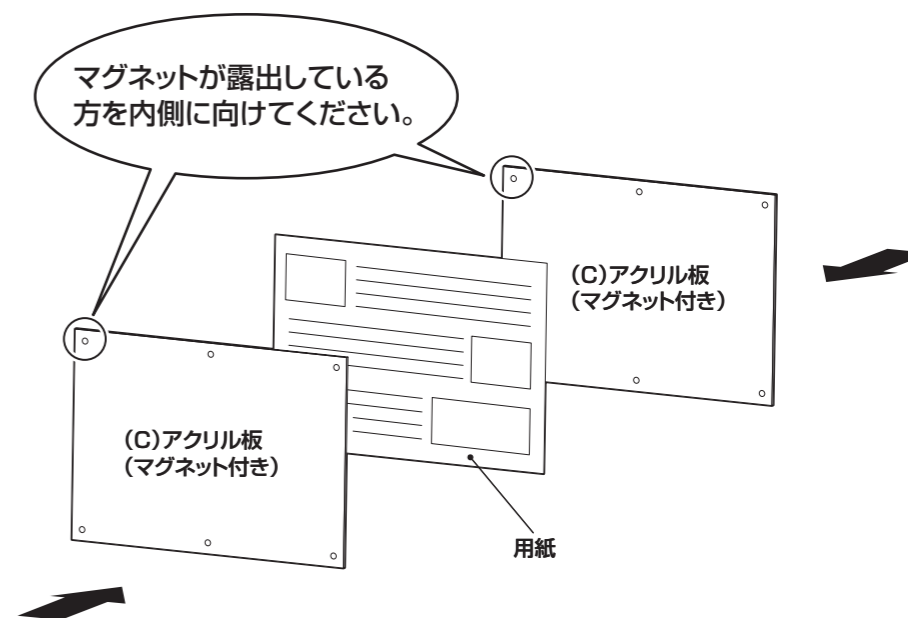

### 2 1で組み立てたアクリル板をサインホルダーに取り付けます。

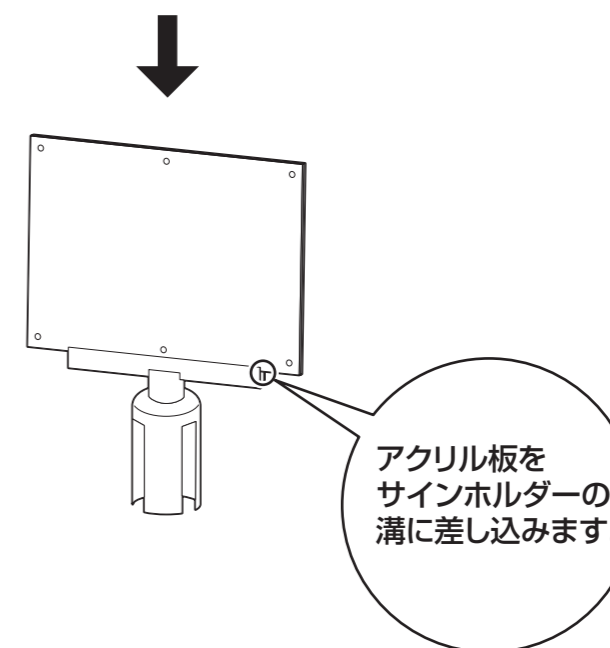

組み立て順序

**3** ②で組み立てたサインホルダーを裏返してアクリル板を固定します。

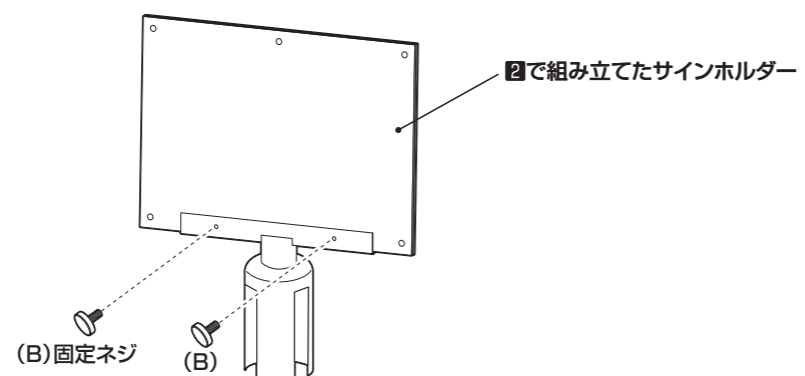

**4** 最後に各部に緩みがないことを確認して完成です。

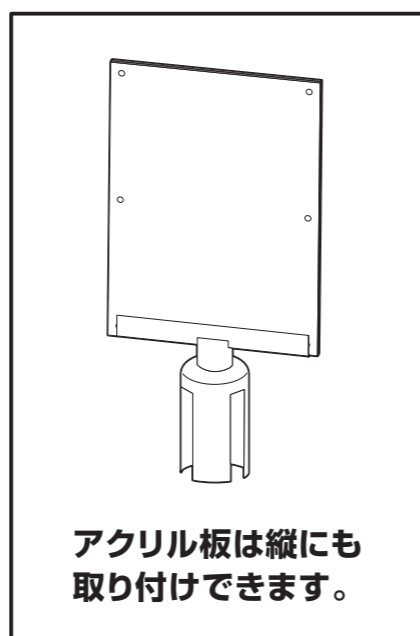
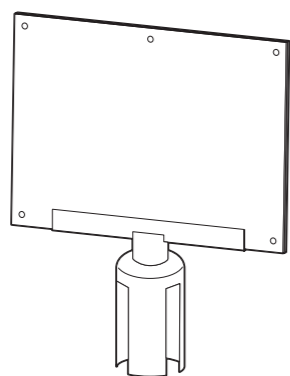

取り付け方

上から被せるだけで簡単に設置できます。

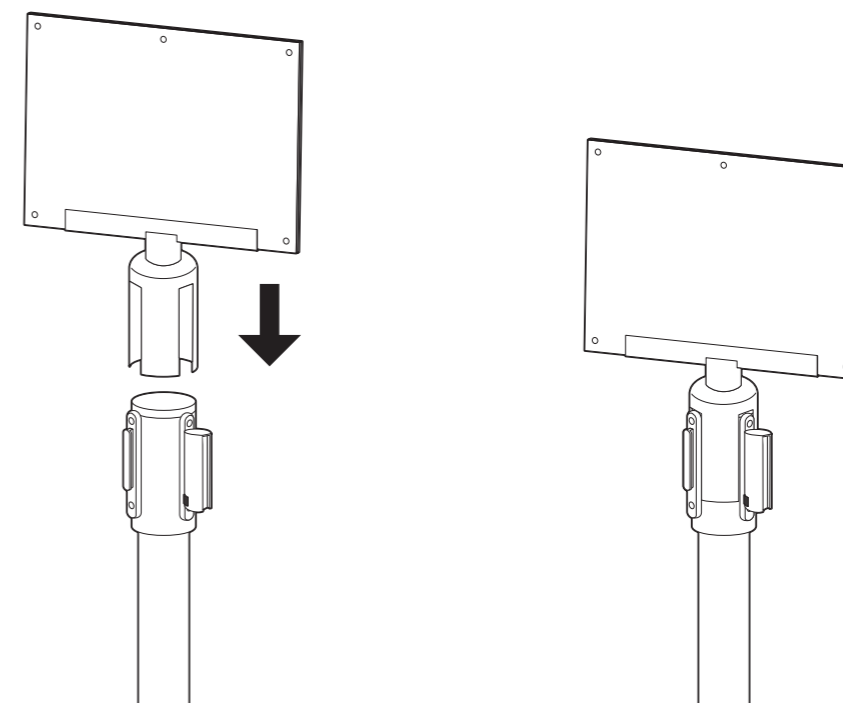

危険



本来の用途以外の使い方はしないでください

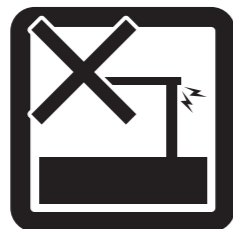

異常が生じたまま使用しないでください

警告



踏み台代わりには使用しないでください



偏った荷重や過度な荷重は掛けないでください



直射日光や高温多湿な場所に設置しないでください

注意

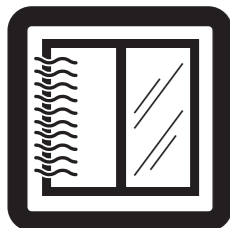

開梱の際は換気に十分注意してください



各部の組み立てがきちりなされている事をご確認の上でご使用ください



ロック機能がある製品はしっかりとロックしてください



回転部や可動部の指はさみ等に注意してください



お子様が乗ったり、押したり、遊んだりしないように注意してください



水平な場所に設置してください

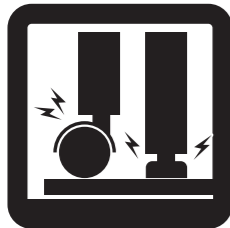

床の材質によっては接地面が傷いたり、変色することがあります。敷物などで床面を保護することをおすすめします。

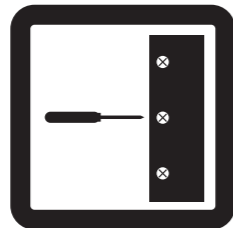

定期的にボルト・ネジ類を締め直してください

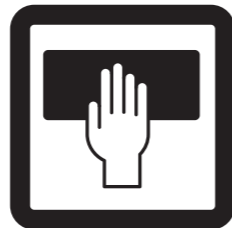

お手入れにはかたく絞ったタオル等をお使いください

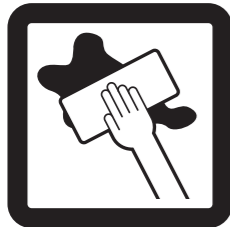

水気のあるものをこぼしたらすぐに拭き取ってください



お客様のお取扱いの不注意による破損等の補償はいたしかねます



廃棄する際は居住地域の処理法に従ってください



本組立説明書を許可無く転載することは禁止しております

## 取扱い・組み立て説明書は大切に保管してください

この度は、弊社商品をお買い上げいただき誠にありがとうございます。

1. 製品購入後すみやかに、部品・部材を確認してください。不足及び不具合があった場合は、部品・部材の発送、不具合品の交換対応させていただきます。
2. 以下に該当する場合には、1の適用はできませんので予めご了承ください。
  - (1)取扱い・組み立て説明書、製品ラベルなどの記載に反するお取り扱いによる故障または損傷。
  - (2)ご購入後の設置場所の移動やご使用中における落下・衝撃などに起因する故障または損傷。
  - (3)保管上の不備及び手入れの不備による故障または損傷。
  - (4)ご使用上の誤りあるいは不当な改造や修理に起因する故障または損傷。
  - (5)ご使用の経年による消耗品の損傷。
  - (6)火災・地震・落雷その他天変地異あるいは外部要因の異常に起因する故障または損傷。
  - (7)オークションなどの個人間売買を含む中古販売による製品。

当製品につきまして  
ご不明な点がございましたら  
右記までご連絡ください。

消費者窓口 フリーダイヤル

**0120-069-060**

■AM9:00~PM5:30 土日・祝除く  
発売元:株式会社 山善 家庭機器事業部

※故障及びお問い合わせは、お買い求められました販売店までお申し付けください。  
※商品の仕様は予告なく変更する事があります。